

H G F E D C B A

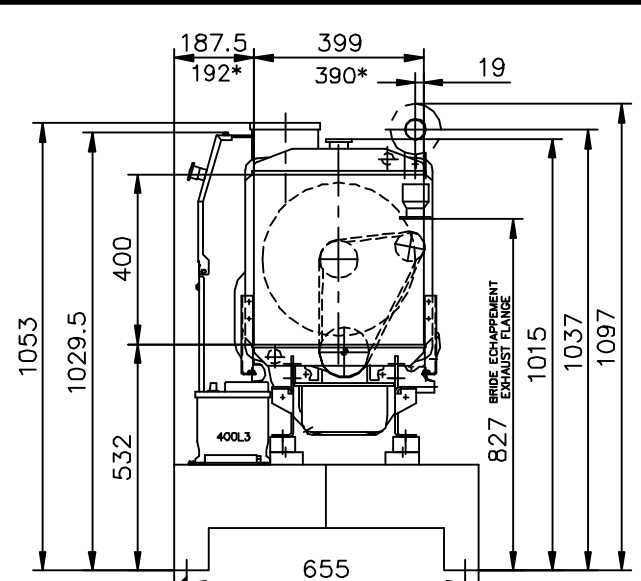
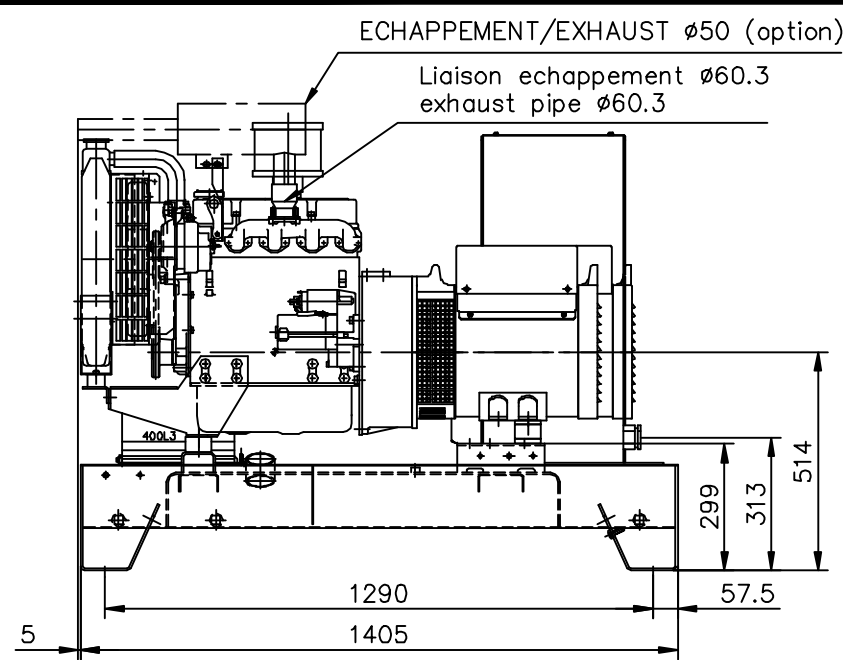

4 trous Ø18 Fixation au sol/ Ground fixing

		MASSE/WEIGHT (kg)	
MOTEUR/ENGINE	ALTERNATEUR/GENERATOR	A vide/Dry	OdM/Wet
S4L2-SD	ECO 28S	427/942	481/1060
S4L2-SD	ECO 28-1L	452/997	506/1115
S4L2-SD	ECP 3-2L	406/895	460/1014
S4L2-SD	LSA422S4	427/942	481/1060

VIDANGE HUILE ET EAU OIL AND WATER DRAIN 60 80

LECTURE COFFRET/ CONTROL PANEL SORTIE DE CABLES WIRES OUTLET

Ce plan est valable pour les groupes électrogènes avec réservoir gasoil intégré. This drawing is valid for a generating set with integrated fuel tank

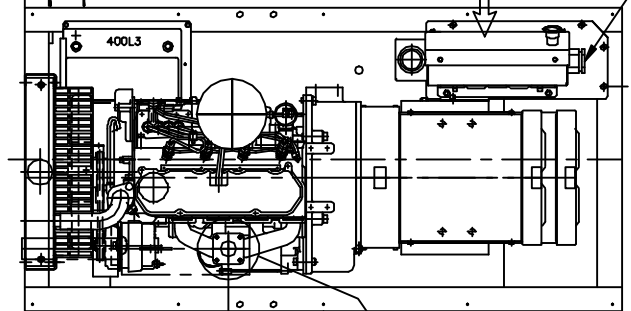

BRIDE ECHAPPEMENT EXHAUST FLANGE
 REMPLISSAGE AUTO RESERVOIR/FUEL TANK AUTO FILLING ASPIRATION/INLET : TUBE CUIVRE/COPPER PIPE Ø8 RETOUR/RETURN : TUBE CUIVRE/COPPER PIPE Ø12

* MI S4L2-W462SD

IND.	DESIGNATION DE LA MODIFICATION	DATE	VISA	DATE	VISA
I	ALT ECO 3 -> ECP3	24/09/10	P.SIMON		
H	AJOUT INFOS RADIATEUR / ADD INFORMATION RADIATOR	13/10/09	P.SIMON		
G	MODIFICATION TABLEAU DES MASSES	01/12/06	P.SIMON		
F	AJOUT POSITION REMPLISSAGE AUTO RESERVOIR	31/10/06	LE GUYADER L	31/10/06	C.ASCOET
E	MODIFICATION TABLEAU DES MASSES	20/02/06	P.SIMON		

MATIERE :	FORMAT : A3
REVETEMENT :	ECHELLE : 1/11
TOLERANCE : JS13/Js13 sauf Indication Particulière	FOLIO : 1/1
DESIGNATION : GROUPE ELECTROGENE MOTEUR/ENGINE MITSUBISHI S4L2	MASSE (Vide/Plein) kg

SDMO 3-00-01-3388-01-1

12 bis, rue de la villeneuve 29272 BREST - Tel : 02.98.41.41.41 - Telex : 940757F - Telecopie : 02.98.41.63.07
 CE PLAN EST LA PROPRIETE DE LA SOCIETE. IL NE PEUT ETRE REPRODUIT, UTILISE OU COMMUNIQUE SANS SON AUTORISATION

Ce plan vous est remis a titre indicatif et peut être révisé sans préavis

4
3
2
1

H G F E D C B A