

		MASSE/WEIGHT (kg)		CENTRE DE GRAVITE CENTER OF GRAVITY OdM/Wet	
MOTEUR/ENGINE	ALTERNATEUR/GENERATOR	A vide/Dry	OdM/Wet	Gx(mm)	Gz(mm)
L3E-SD	ECP3-2S4	450/992	500/1102	963	562
L3E-SDH	FT2MBS	437/963	487/1074	960	565
L3E-SDH	ECP3-2L2	461/1016	511/1127	983	562
S3L2-SD	ECP3-1L	529/1166	580/1279	935	555
S3L2-SD	ECP3-3LN4	548/1208	599/1320	944	553
S3L2-SD	ECP3-2L	539/1188	590/1300	935	555
S3L2-SDH	ECP3-2L2	526/1160	577/1272	937	554
S4L2-SD	ECP3-3LN4	558/1230	611/1347	990	551
S4L2-SD	ECO28-1L	595/1312	648/1429	970	552
S4L2-SD	ECP 3-2L	549/1210	602/1327	958	554
S4L2-SD	LSA422S4	587/1294	640/1411	990	551

OPTION: CAPOT INTERIEUR / INSIDE CANOPY

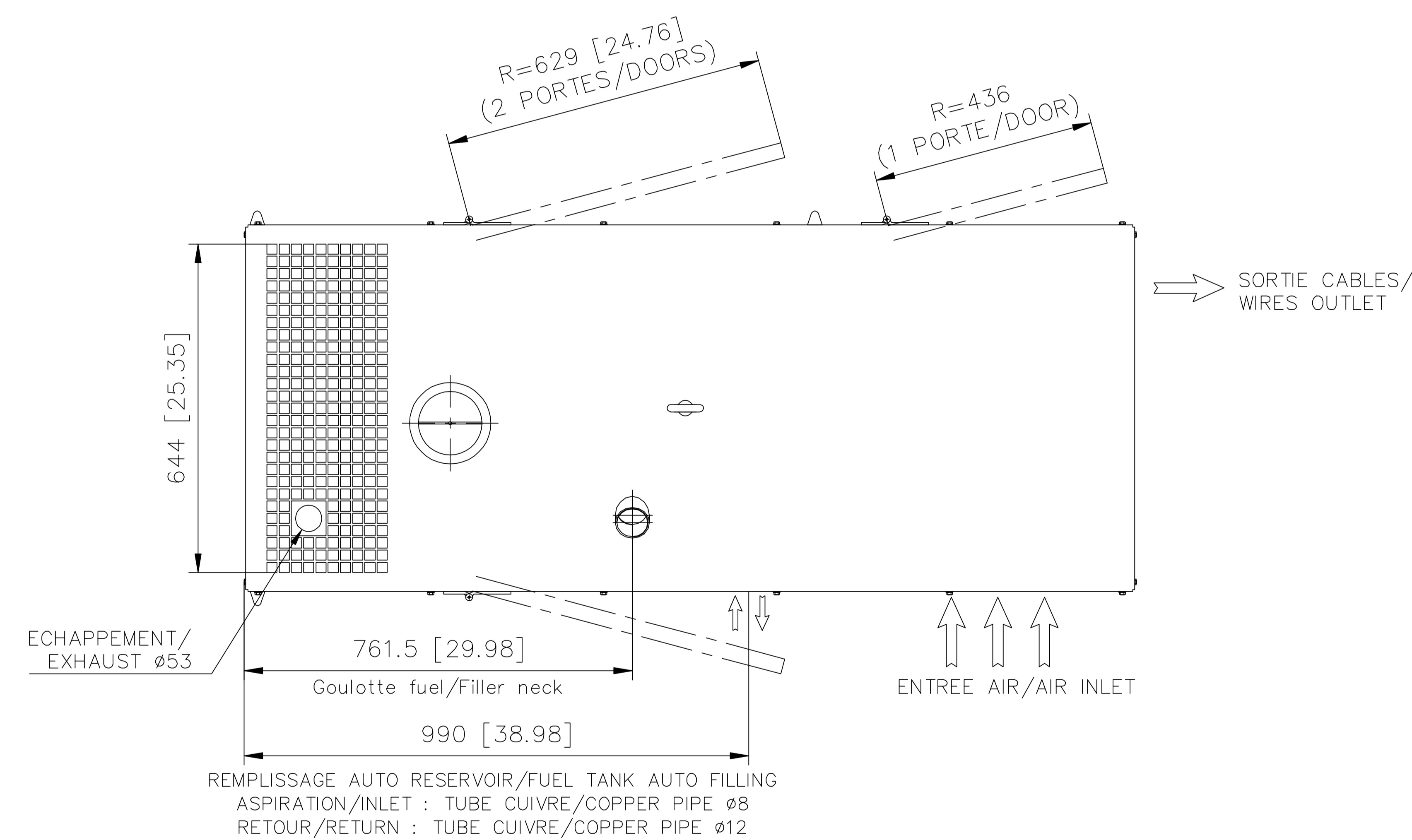
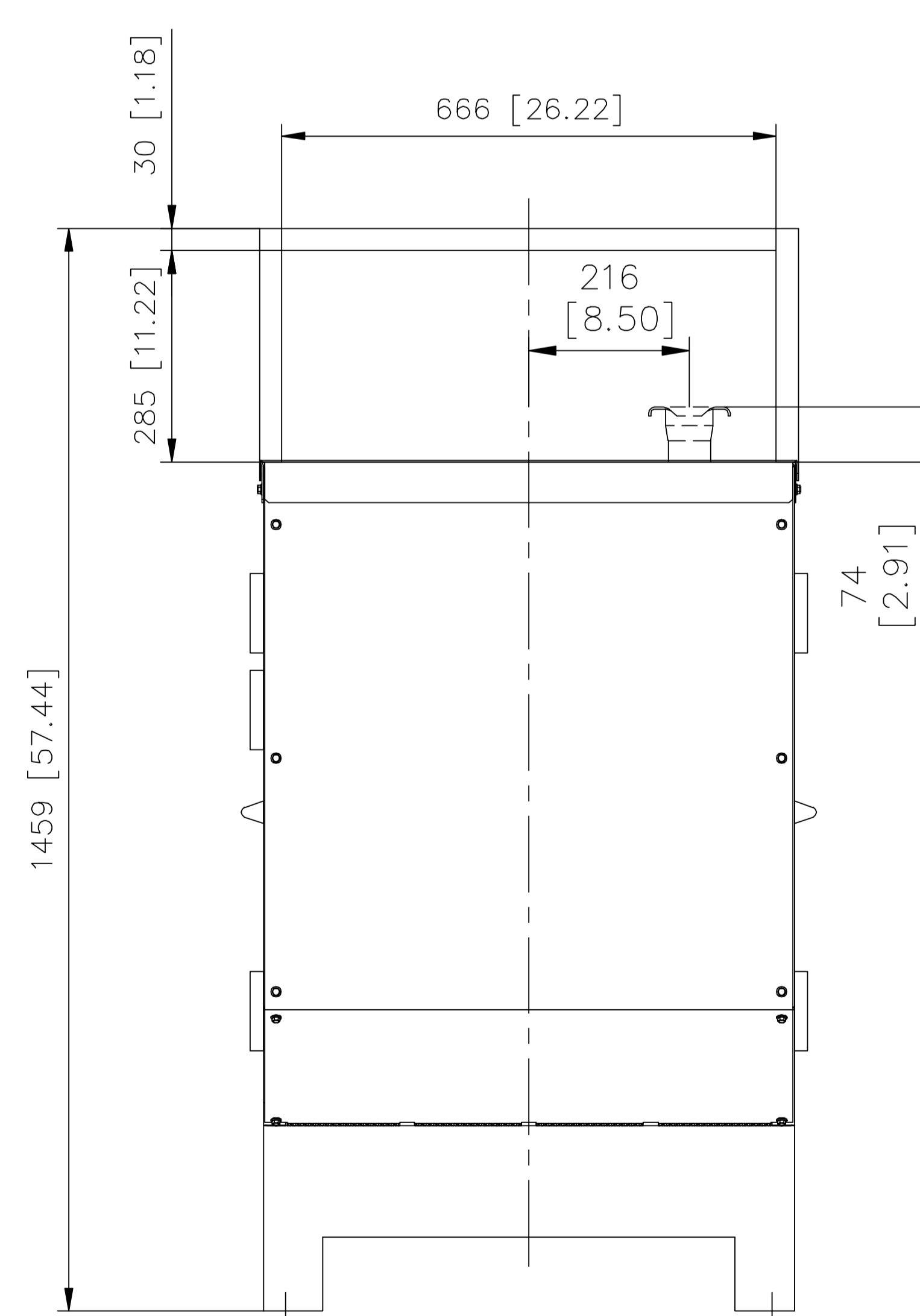
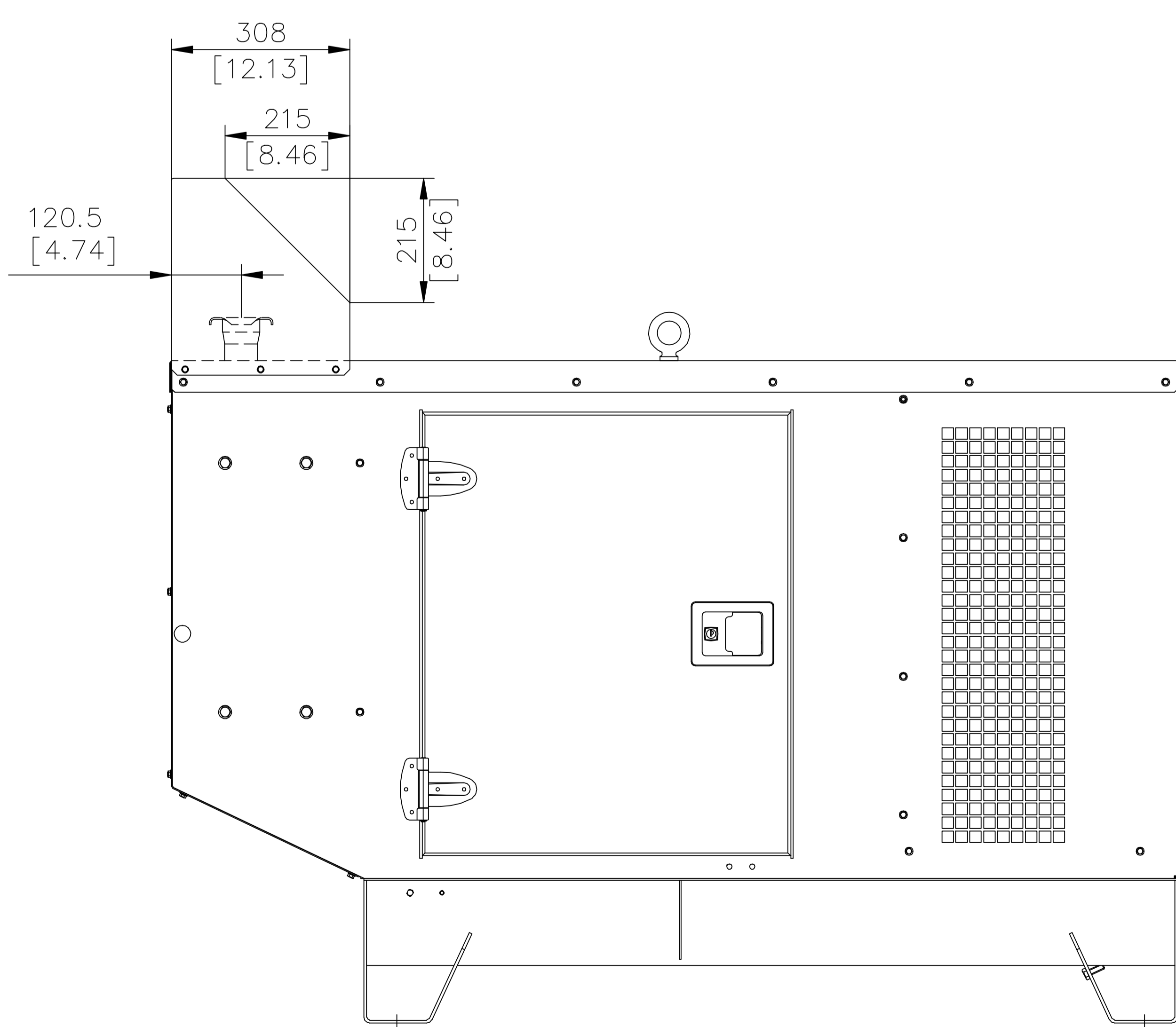

**Ce plan est valable pour groupe électrogène avec réservoir gasoil intégré.**  
**For version sans réservoir gasoil intégré voir plan correspondant.**  
**This drawing is valid for a generating set with integrated fuel tank.**  
**For version without integrated fuel tank refer to relevant drawing.**

Ce plan vous est remis à titre indicatif et peut être révisé sans préavis  
 This drawing is for informational purposes only and maybe changed without notice

IND.	DESIGNATION DE LA MODIFICATION	DATE	VISA	DATE	VISA
K	ALT EDO 3 -> ECP 3	24/09/10	P.SIMON		
J	MISE A JOUR TABLEAU DES MASSES (update mass board)	29/05/09	Y.J	29/05/09	P.SIMON
I	MISE A JOUR TABLEAU DES MASSES	01/12/06	P.SIMON	01/12/06	Y.J
H	AJOUT POSITION REPLISSAGE AUTO RESERVOIR	06/11/06	LE GUYADER L	06/11/06	C.ASCOET
G	MISE A JOUR TABLEAU DES MASSES	20/02/06	P.SIMON	20/02/06	Y.J
F	MODIFICATION VUE AR (tôle de fermeture) SUITE G050001 "PLASTRONS PRISES"	08/02/06	Y.J	08/02/06	Y.J
E	MISE A JOUR TABLEAU - RAJOUT Gy (C.d.G)	05/04/05	Y.J		
D	RAJOUT VUES AVEC GAINÉ DE REJET D'AIR	29/11/04	Y.J		
C	MISE A JOUR SUITE SUPPRESSION DU T275K DANS CE MODULE	21/09/04	Y.J	21/09/04	S.MADEC
B	MISE A JOUR TABLEAU MASSES SUITE PESEE TM16K	07/07/04	Y.J		
A	VALIDATION PLAN PRT ind B - ATTENTION RAJOUT TABLEAU DES MASSES	26/04/04	Y.J		

MATIERE :	FORMAT : A1
RELEVEMENT :	ECHELLE : 1/9
TOLERANCE : JS13/Js13 sauf Indication Particulière	FOLIO : 1/1
DESIGNATION : CAPOT / CANOPY M126 NEW	MASSE (Vide/Plein) kg
<b>SDMO</b> 3-00-01-3270-01-K	